

# 西鉄天神大牟田線 | 薬院駅

---

## 薬院エリア特性&推奨媒体

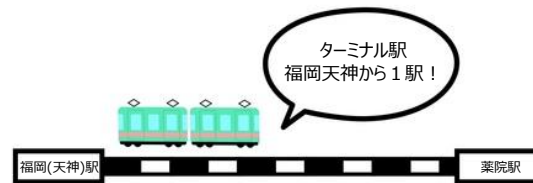

nishitetsu **MEDIA**  
にしてつメディア | 福岡



# 薬院 | Yakuin

「住みたい街ランキング」で常に上位にランクイン  
おしゃれでビジネスパーソンが多く、利便性抜群の街

## 《エリアの特徴》

- ①西鉄・薬院駅を中心に、  
天神・博多方面へ抜群のアクセス環境
- ②天神・博多エリアに並ぶ、市内屈指のオフィス街
- ③個性的な隠れ家的飲食店や雑貨店が多く、OLや  
高所得ファミリー層の居住者で賑わう高感度エリア

# 薬院エリアの特性

## ① 西鉄・薬院駅を中心に、天神・博多へ抜群のアクセス環境

天神方面へは西鉄電車で1駅、地下鉄でも2駅という高アクセスな場所に立地する薬院エリア。  
2023年の地下鉄延伸により薬院駅と博多駅が直結したことで、博多駅まで約7分とさらに交通の利便性が高まった。  
また、路線バスも薬院駅前から博多方面が充実しており、西鉄と地下鉄が乗り換えできる唯一の駅でもある。



## 各薬院駅・バス停の利用者イメージ

★朝・夕のラッシュアワーは、各方面から西鉄電車・地下鉄・西鉄バスへ乗り換える通勤・通学客で混雑している



### ① 薬院エリア在住者

西鉄/地下鉄・薬院駅や  
西鉄バス・薬院駅前から ▶ 天神・博多方面へ

### ② 西鉄沿線在住者

地下鉄・薬院駅や  
西鉄バス・薬院駅前から ▶ 博多方面へ

## ②天神・博多エリアに並ぶ市内屈指のオフィス街で、平日のビジネス層人口が多い

薬院駅周辺の薬院エリア～渡辺通エリアは、大手企業の本社や支店、事務所が密集し、通勤時間帯やランチタイムには多くのビジネスパーソンで一時的に人通りが多くなる



九州電力本社



NTTドコモ九州支社



ホテルニューオータニ



レベルファイブ本社



九州三菱自動車販売本社



パナソニックショールーム

## ③個性的な隠れ家的飲食店や雑貨店が多く、OLや高所得ファミリー層の居住者で賑わう高感度なエリアで、駅周辺の人口も増加中

一度は住みたい場所として、テレビや雑誌などで常に特集されている。

特に女性に人気が高く、「住みたい街ランキング」でも常に上位にランクインされ、近年では高級マンション建設が進みファミリー層人口も増加している。

(ランキングは「2022年・福岡県版『住み続けたい駅ランキング』リクルート調べ」)



順位	駅名 (代表的な沿線名)
1位	薬院大通 (地下鉄七隈線)
2位	薬院 (西鉄天神大牟田線)
3位	大濠公園 (地下鉄空港線)
4位	西新 (地下鉄空港線)
5位	赤坂 (地下鉄空港線)
6位	祇園 (地下鉄空港線)
7位	西鉄福岡 (天神) (西鉄天神大牟田線)
8位	六本松 (地下鉄七隈線)
9位	名島 (西鉄貝塚線)
10位	唐人町 (地下鉄空港線)

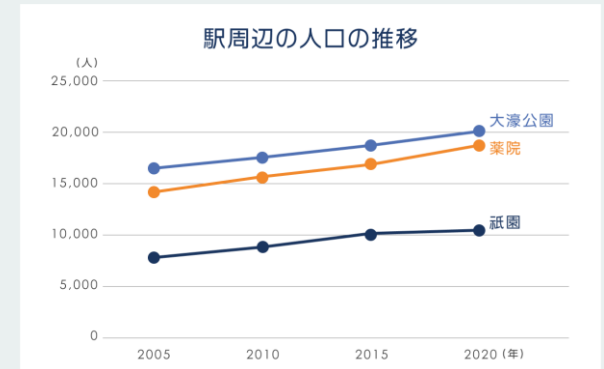



# 西鉄電車・薬院駅データ



**2022年度 乗降人員数：35,012人/日** (2022年4月～2023年3月平均) ※確定値

## ●地下鉄七隈線延伸の乗り換え需要によって、西鉄薬院駅の利用者数が増加

**23年4月度平均 | 前年同月比 111.3%**

=====  
2023年3月に地下鉄七隈線が天神南から博多駅まで延伸。  
薬院駅を起点に西鉄⇄薬院⇄西鉄バスの乗り換えが増え、乗降客が増加



## ●女性利用客が多く、特に10～20代女性の割合が最も高い

**男女比 男性43% : 女性57%** 10～20代女性に限れば、全体の25%を占める

### 男女年代構成比

参考：2023年4月  
記名式nimocaデータより

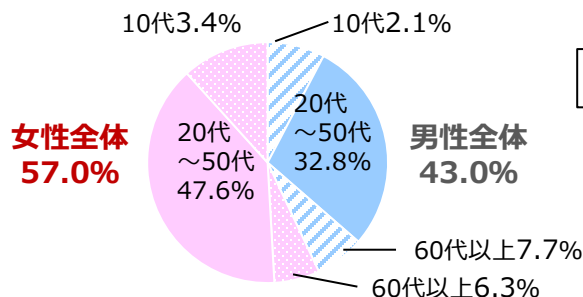

### 年齢別構成比

参考：2023年4月  
記名式nimocaデータより

年代	男性	女性
10代	7.6%	11.5%
20代	7.5%	13.5%
30代	6.1%	8.2%
40代	7.0%	9.5%
50代	8.1%	8.0%
60代	5.1%	4.0%



# 西鉄バス・薬院駅前 | バス停データ

● 各方面から薬院地区で降車する割合は男性が多く、薬院で働くビジネス層が多い

薬院地区



### 降車客数

※nimocaカード利用者  
(2023/04/14※平日)

約**10,000**人/日

### 男女構成比

※定期・ﾀﾞﾈnimoca利用者 (2023/04/14※平日)

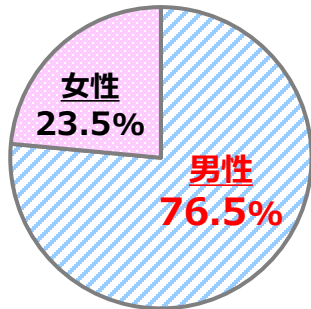

### 年代別構成比

※定期・ﾀﾞﾈnimoca利用者 (2023/04/14※平日)

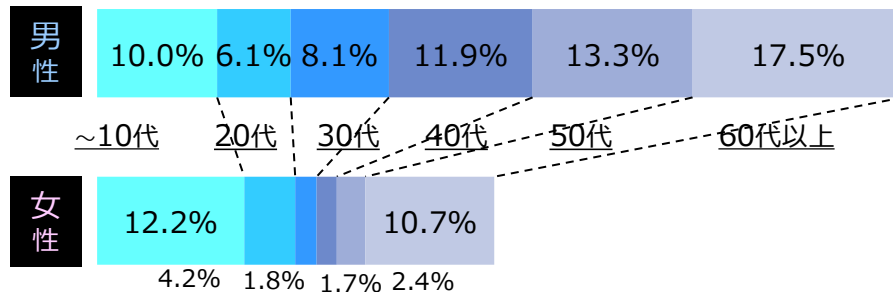

● 朝・夕ラッシュ時の薬院駅前/バス停に停車するバス本数は驚異の【5分に7本】！

乗換客だけでなく、バス車中から駅広告視認可  
駅柱巻広告は駅利用者数以上にリーチできる





# 広告媒体メニュー



①ホームスクリーン

②壁面ステッカー  
③エスカレータースロープ

④駅柱巻き



通勤通学で駅を利用する人々に対して、駅構内の壁・床・腰壁や道路に面したピラーを使うことで多面的な訴求が可能です。

西鉄薬院駅 乗降人員 49,276人/日平均 (2023年度4月)

## 媒体概要

◆切替日 随時

◆1クール 14日間・1か月間

種別 下記①～⑤のセット	広告料 (14日間)	広告料 (1ヶ月間)	掲出料 (14日間)	掲出料 (1ヶ月間)	製作・取付・ 撤去費
薬院駅ジャック(ホームスクリーンミニ)	1,785,000	2,326,000	745,000	1,286,000	1,040,000
薬院駅ジャック(ホームスクリーンフル)	2,283,000	2,981,000	963,000	1,661,000	1,320,000

種別	掲出場所	サイズ タテ×ヨコ(mm)	数量
①ホームスクリーン	ミニタイプ	870~960×3,170	5
	フルタイプ	870~960×8,260~8,640	5
②壁面ステッカー	1FES・階段、ホーム階段	B0シート3枚×6か所	18
③ESスロープ	1F上下ES手すり間	12,300×330	1
④駅柱巻き	1F道路側半円柱	3,075×2,180~2,285	2

## 掲出位置

薬院駅 1F&amp;3F

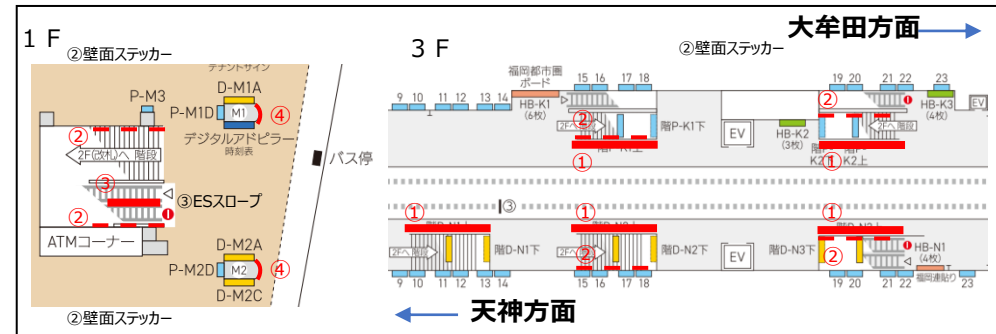

※アドピラーの幅は左(西側:2,180mm)右(東側:2,285mm)です。  
 ※制作済み完全データを掲出日の3週間前までに納品してください。  
 ※継続掲出の場合は、原則として1ヶ月毎の貼り替えが必要です。  
 ※いたずら等で広告面が破損した場合は、お客様負担で補修をお願いいたします。  
 ※掲出にあたり西日本鉄道(株)のデザイン審査があります。  
 ※決定申込みの為、受付後のキャンセル、期間の変更は不可とさせていただきます。  
 ※料金はすべて税別です。

※原則平日



ホームで電車待ちの乗客へ対面での訴求が可能です。  
短期対応の媒体の為、キャンペーンなどに最適です。

- ※制作済み完全データを掲出日の3週間前までに入稿してください。
- ※製作スケジュールは事前にご相談ください。
- ※同じ駅でも掲出位置により、サイズが異なる場合があります。  
事前にデザインサイズをご確認ください。
- ※久留米駅の大牟田側は、柱で2枚に分割されます。
- ※右記駅以外での掲出も可能です。事前にご相談ください。
- ※原則平日作業で、取付作業は掲出開始日の前日、撤去作業は掲出終了日の当日になります。
- ※いたずら等や気候条件により広告面が破損した場合は、お客様負担で補修をお願いいたします。
- ※掲出にあたり西日本鉄道(株)のデザイン審査があります。
- ※決定申込みの為、受付後のキャンセル、期間の変更は不可とさせていただきます。

## 媒体概要

- ◆切替日 随時（事前にお問い合わせ下さい）
- ◆1クール ①14日間 ②1ヶ月

掲出駅	掲出箇所	タイプ	サイズ タテ×ヨコ (mm)	広告料 計 (14日間)	広告料 計 (1ヶ月間)	広告掲出料 (14日間)	広告掲出料 (1ヶ月間)	製作・取付・ 撤去費
福岡 (天神)	4	ミニタイプ	1,070 × 3,170	630,000	880,000	320,000	570,000	310,000
		フルタイプ	1,070 × 8,375~8,390	1,450,000	2,120,000	830,000	1,500,000	620,000
薬院	5	ミニタイプ	870~960 × 3,170	526,000	656,000	170,000	300,000	356,000
		フルタイプ	870~960 × 8,260~8,640	1,180,000	1,540,000	440,000	800,000	740,000
大橋	4	ミニタイプ	1,010~1,020 × 3,170	450,000	570,000	140,000	260,000	310,000
		フルタイプ	1,010~1,020 × 7,760	934,000	1,214,000	350,000	630,000	584,000
二日市	4	ミニタイプ	790 × 3,170	420,000	510,000	110,000	200,000	310,000
久留米	4	ミニタイプ	1,010~1,070 × 3,170	460,000	580,000	150,000	270,000	310,000
		フルタイプ	1,010~1,070 × 6,550~9,710	1,110,000	1,420,000	390,000	700,000	720,000

※表示金額:税抜き(単位=円)



画像はイメージです

## 媒体概要

媒体種別	設置箇所	枚数	1枚単価	設置面積	1日掲載可能枚数	1ヶ月掲載可能枚数	1ヶ月掲載可能面積
ES	BO 81,030×1,456	3	291,000	367,500	81,000	157,500	210,000
階段		3	291,000	367,500	81,000	157,500	210,000
階段		3	282,000	345,000	72,000	135,000	210,000
階段		3	282,000	345,000	72,000	135,000	210,000
階段		3	282,000	345,000	72,000	135,000	210,000

◆切替日：随時 ◆1クール：14日間・1ヵ月間

通勤通学で駅を利用する人々に対して、駅構内の壁面にシートを掲出し、動線に沿った多面的な訴求が可能です。

西鉄薬院駅 乗降人員 49,276人/日平均 (2023年度4月)

## 掲出位置

薬院駅 外コンコース・改札内階段

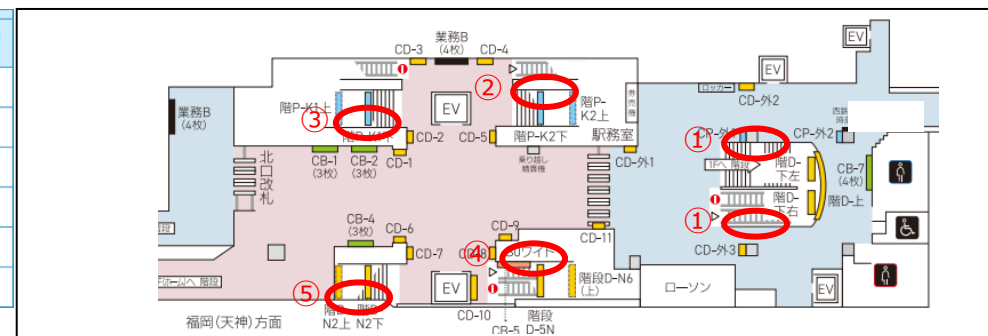

※制作済み完全データを掲出日の3週間前までに納品してください。  
 ※薬院駅ジャックが決定している期間は販売不可とさせていただきます。  
 ※①～⑤の掲出箇所が多い申込を優先させていただきます。  
 ※①～⑤以外の掲出については別途ご相談ください。  
 ※継続掲出の場合は、原則として1ヶ月毎の貼り替えが必要です。  
 ※いたずら等で広告面が破損した場合は、お客様負担で補修をお願いいたします。  
 ※掲出にあたり西日本鉄道(株)のデザイン審査があります。  
 ※決定申込みの為、受付後のキャンセル、期間の変更は不可とさせていただきます。  
 ※料金はすべて税別です。

## 駅柱巻き



## 媒体概要

- ◆切替日 : 随時（事前にお問い合わせ下さい）
- ◆1クール : 1ヶ月
- ◆掲出料 : ￥420,000
- ◆製作取付 : ￥310,000
- ◆サイズ : 3,075×2,180～2,285mm
- ◆入稿方法 : データ入稿

## エスカレータースロープ



## 媒体概要

- ◆切替日 : 随時（事前にお問い合わせ下さい）
- ◆1クール : ①14日間 ②1ヶ月
- ◆掲出料 : ① ￥80,000 ② ￥140,000
- ◆製作取付 : ①②共通 ￥230,000
- ◆合計 : ① ￥310,000 ② ￥370,000
- ◆サイズ : 12,300×330mm
- ◆入稿方法 : データ入稿

※料金はすべて税別です。



薬院駅下りホームに設置された大型媒体です。下りホーム大牟田方面のエスカレーターと階段を利用されるお客様や、向かい上りホームのお客様に強くアピール出来ます。

西鉄薬院駅 乗降人員 49,276人/日平均 (2023年度4月)

## 掲出位置

西鉄薬院駅 下りホーム壁面

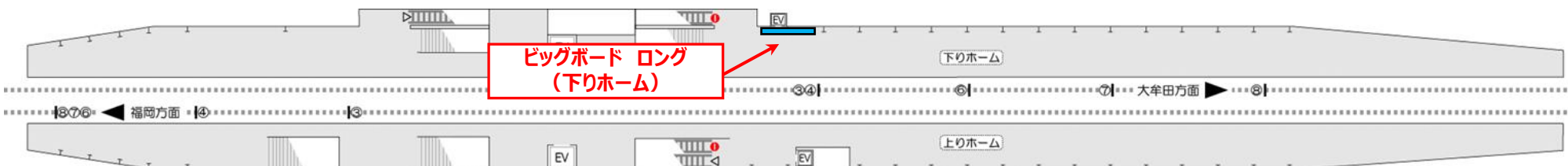

## 媒体概要

- ◆クール : 1年間
- ◆切替日 : 毎月1日
- ◆広告掲出料 : ￥1,020,000
- ◆製作・取付・撤去費 : ￥420,000 ■夜間作業 (終電後)
- ◆サイズ : 見え寸 (H) 5,260mm×(W)2,830mm  
製作寸 (H) 5,360mm×(W)2,930mm

※金額は全て、消費税別途

※完全データ入稿

※製作・取付・撤去費の中には、色校正1回 (縮小サイズ) を含みます。

※デザイン入稿後、掲出 (取付) まで約3週間かかります。

※掲出にあたっては事前に西日本鉄道(株)のデザインチェックが必要です。

※決定後、2か月以内に掲出を開始してください。

※解約のお申し出は、契約終了日の2か月前までお願いいたします。

※器体のメンテナンス、又は西日本鉄道(株)の都合により、広告を休止する場合がございます。

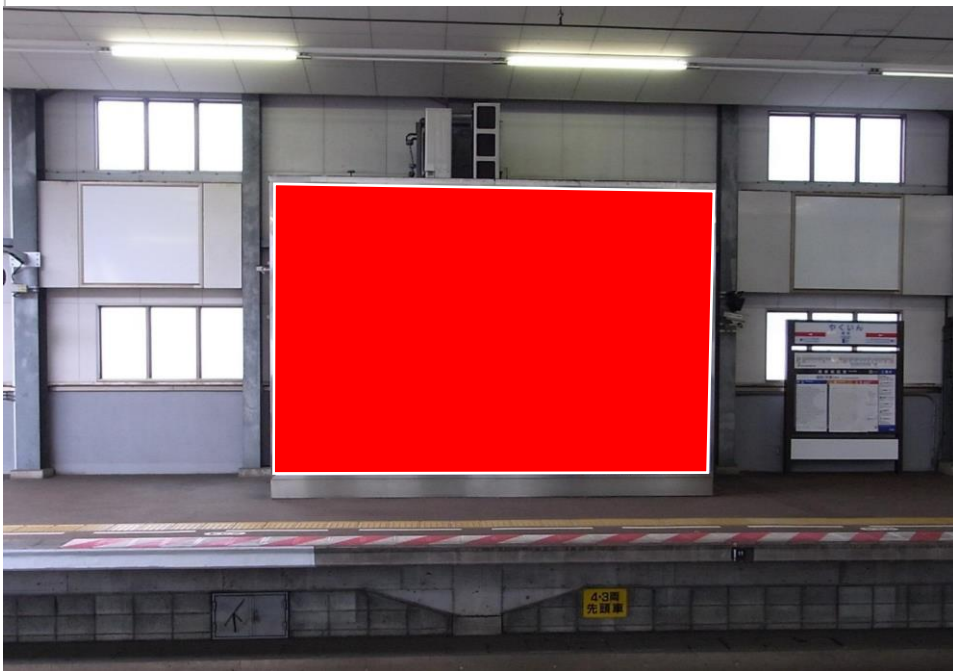

下りホームで電車待ちをする駅利用者の真正面に位置する大型広告。  
特急・急行・普通すべての電車が停車する薬院駅**上りホーム**に設置 され  
ている視認性の高い**大型媒体**です。

西鉄薬院駅 乗降人員 49,276人/日平均 (2023年度4月)

## 媒体概要

- ◆クール : 1年間
- ◆切替日 : 毎月1日
- ◆広告掲出料 : ￥1,980,000
- ◆製作・取付・撤去費 : ￥450,000 ■ 夜間作業 (終電後)
- ◆サイズ : 製作寸  
(H)3,450mm×(W)5,300mm

※完全データ入稿

※金額は全て、消費税別途

※製作・取付・撤去費の中には、色校正1回 (縮小サイズ) を含みます。

※デザイン入稿後、掲出 (取付) まで約3週間かかります。

※掲出にあたっては事前に西日本鉄道(株)のデザインチェックが必要です。

※決定後、2ヵ月以内に掲出を開始してください。

※解約のお申し出は、契約終了日の2ヵ月前までをお願いいたします。

※器体のメンテナンス、又は西日本鉄道(株)の都合により、広告を休止する場合がございます。

## 掲出位置

西鉄薬院駅 上りホーム エレベーター跡壁面

ビッグボード ワイド  
(上りホーム)

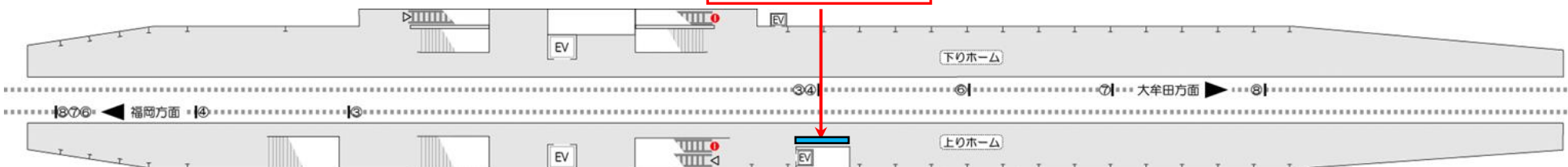

西鉄薬院駅 ビッグボード ロング



| 壱岐市様 |



| タンスのゲン様 |

西鉄薬院駅 ビッグボード ワイド



| 西日本シティ銀行様 |

※広告の内容は2020年3月5日～2021年3月4日掲出時のものです



# 西鉄薬院駅 駅ジャック広告（特別ver）

